

THANK YOU FOR PURCHASING OUR STUDIO RTA
GRACIAS POR COMPRAR NUESTRO STUDIO RTA
MERCİ D'AVOIR ACHETÉ UN MEUBLE STUDIO RTA
STUDY CENTER



MODEL #34007 BLUE/SPATTER GREY, 34008 RED/SPATTER GREY, 34009 PURPLE/SPATTER GREY,
34012 LIME GREEN/SPATTER GREY, 34025 PINK/SPATTER GREY
MODELO #34007 AZUL/GRIS SALPICADO, 34008 ROJO/GRIS SALPICADO, 34009 PÚRPURA/GRIS SALPICADO,
34012 VERDE LIMA/GRIS SALPICADO, 34025 ROSA/GRIS SALPICADO
MODÈLE #34007 BLEU/GRIS ÉCLABOUSSÉ, 34008 ROUGE/GRIS ÉCLABOUSSÉ, 34009 POURPRE/GRIS ÉCLABOUSSÉ,
34012 VERT/GRIS ÉCLABOUSSÉ, 34025 ROSE/GRIS ÉCLABOUSSÉ

Studio
RTA
READY TO ASSEMBLE®
INSPIRING CREATIVITY
A Sauder Family Company

7255 ROSEMEAD BLVD • PICO RIVERA, CA 90660
(562) 446-2255 • FAX (562) 446-2277
(800) 445-1527

ASSEMBLY INSTRUCTIONS - IMPORTANT:

CAREFULLY UNPACK & IDENTIFY EACH COMPONENT BEFORE ATTEMPTING TO ASSEMBLE. REFER TO PARTS LIST. PLEASE TAKE CARE WHEN ASSEMBLING THE UNIT AND ALWAYS SET THE PARTS ON A CLEAN, SOFT SURFACE. IF YOU REQUIRE ANY ASSISTANCE WITH ASSEMBLY, PARTS, OR INFORMATION ON OTHER PRODUCTS, PLEASE VISIT OUR WEBSITE: WWW.STUDIORTA.COM OR CALL OR WRITE US.

INSTRUCCIONES PARA ARMAR - IMPORTANTE:

DESEMPAQUE CUIDADOSAMENTE E IDENTIFIQUE CADA COMPONENTE ANTES DE TRATAR DE EMPEZAR SU ENSAMBLADURA. VERIFIQUE LA LISTA DE PARTES. POR FAVOR TENGA CUIDADO CUANDO ARME LA UNIDAD Y SIEMPRE COLOQUE LAS PIEZAS SOBRE UNA SUPERFICIE PLANA, SUAVE Y LIMPIA. SI NECESITA AYUDA CON EL ARMADO, PARTES O INFORMACIÓN SOBRE OTROS PRODUCTOS, VISTE POR FAVOR NUESTRA PÁGINA EN EL INTERNET: WWW.STUDIORTA.COM O POR FAVOR LLÁME O ESCRIBANOS.

DIRECTIVES DE MONTAGE - IMPORTANT:

AVANT DE COMMENCER L'ASSEMBLAGE, DÉBALLEZ DÉLICATEMENT TOUTES LES PIÈCES ET REPÉREZ-LES SUR LA LISTE DES PIÈCES. PROCÉDEZ AVEC SOINS DURANT L'ASSEMBLAGE ET POSEZ TOUJOURS LES PIÈCES SUR UNE SURFACE PROPRE, DOUCE ET LISSE. SI VOUS AVEZ BESOIN D'AIDE CONCERNANT L'ASSEMBLAGE OU LES PIÈCES, AINSI QUE DES INFORMATIONS SUR D'AUTRES PRODUITS, N'HÉSITÉS PAS À NOUS ÉCRIRE OU NOUS APPELER.

PARTS LIST / LISTA DE PARTES / LISTE DES PIÈCES

DESCRIPTION/DESCRIPCIÓN/DESCRIPTION

QUANTITY/CANTIDAD/QUANTITÉ

1. BELLOWS

CUBIERTA DE FUELLE

SOUFFLETS

1



2. HEIGHT ADJUSTMENT POST

POSTE DE AJUSTE DE ALTURA

MONTANT À HAUTEUR RÉGLABLE ET À VIS

1



3. BASE

BASE

BASE

1

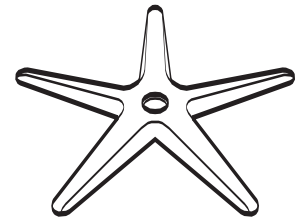

4. METAL PLATE

PLACA DE METAL

PLAQUE MÉTALLIQUE

1

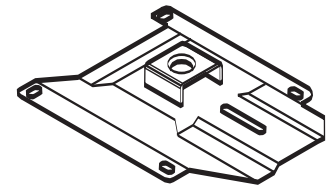

5. BACKREST BAR WITH BELLOWS

RESPALDO CON FUELLE

BARRE DU DOSSIER AVEC SOUFFLETS

1

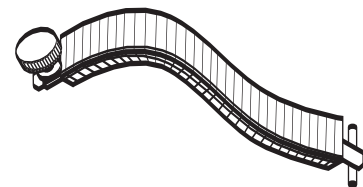

6. SEAT

ASIENTO

SIÈGE

1

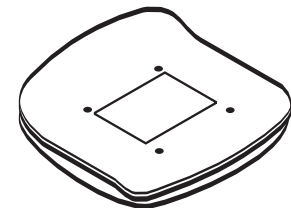

7. BACKREST

RESPALDO

DOSSIER

1

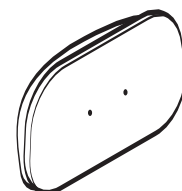

PARTS LIST / LISTA DE PARTES / LISTE DES PIÈCES

DESCRIPTION/DESCRIPCIÓN/DESCRIPTION

QUANTITY/CANTIDAD/QUANTITÉ

8. BACKREST ADJUSTMENT UNIT
UNIDAD DE AJUSTE DE RESPALDO
ENSEMBLE DE RÉGLAGE DU DOSSIER

1

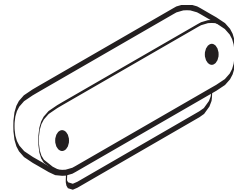

9. PHILLIPS BOLT - 3/16" X 1"
TORNILLO DE CRUZ
BOULONS PHILLIPS

2

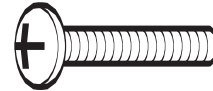

10. PHILLIPS BOLT - 3/16" X 3/4"
TORNILLO DE CRUZ
BOULONS PHILLIPS

4

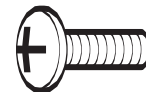

11. CASTER
RUEDAS
ROULETTE

5

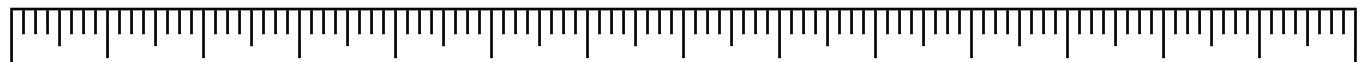

0"

1"

2"

3"

4"

5"

6"

7"

PARTS LIST / LISTA DE PARTES / LISTE DES PIÈCES

DESCRIPTION/DESCRIPCIÓN/DESCRIPTION

QUANTITY/CANTIDAD/QUANTITÉ

1. RIGHT LEG
PATA DERECHA
JAMBE DROITE

1



2. CENTER LEG
PATA DE CENTRO
JAMBE CENTRALE

1



3. LEFT LEG
PATA IZQUIERDA
JAMBE GAUCHE

1

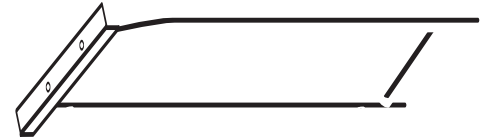

4. CROSSTUBE
TUBO TRAVESAÑO
TUBE TRAVERSE

2



5. WIRE SHELF
ESTANTE DE ALAMBRE
GRILLE

1

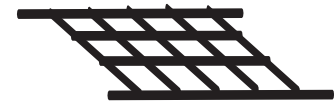

6. ALLEN BOLT
PERNO ALLEN
BOULON ALLEN

8



7. METAL SHELF
ESTANTE DE METAL
ÉTAGÈRE EN MÉTAL

1

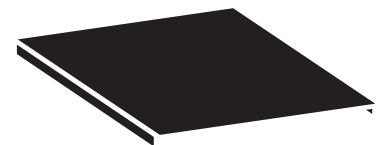

8. REAR FRAME
MARCO TRASERO
CADRE POSTÉRIEUR

1

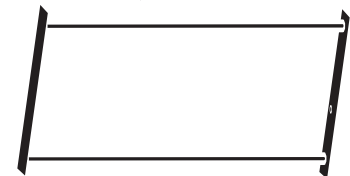

9. TOP
MESA
DESSUS

1



10. ALLEN BOLT
PERNO ALLEN
BOULON ALLEN

6



0"

1"

2"

3"

4"

5"

6"

7"

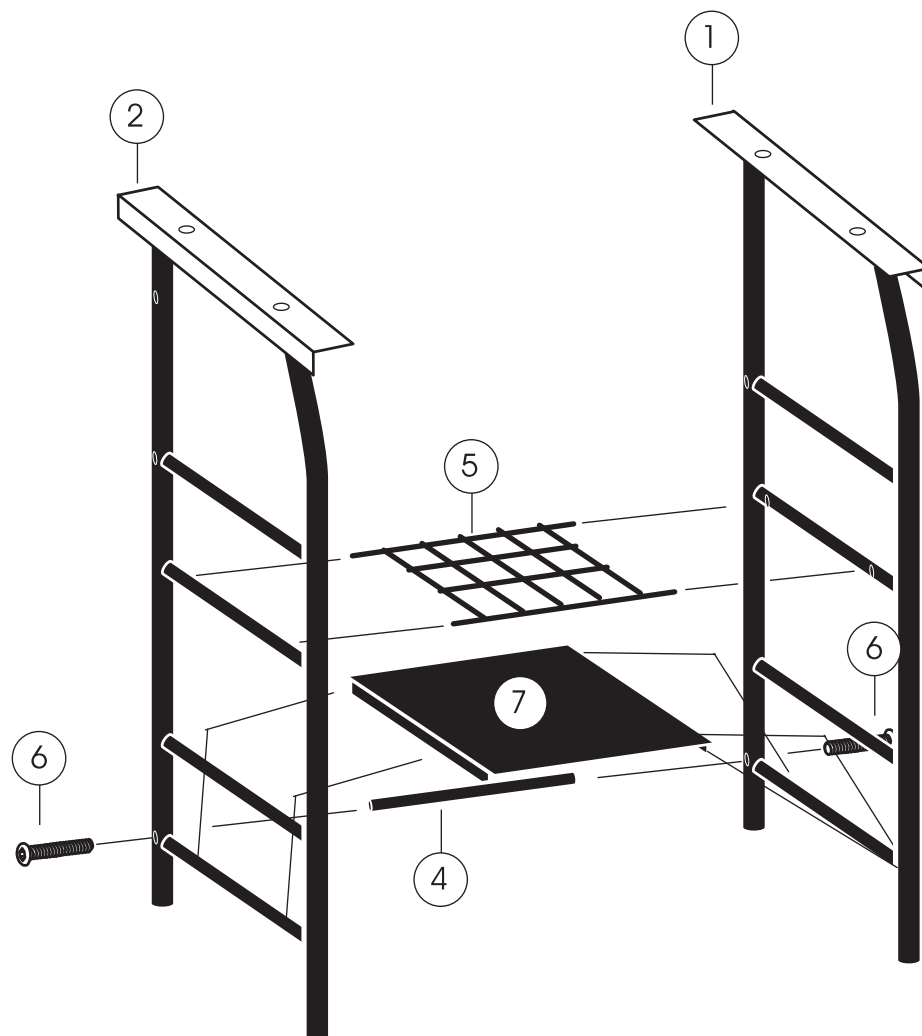

1.
 - ATTACH CROSSTUBE (4) TO CENTER AND RIGHT LEGS (2 AND 1) USING ALLEN BOLTS (6).
 - INSERT WIRE SHELF (5) INTO HOLES.
 - PLACE METAL SHELF (7) ONTO BOTTOM TUBES OF LEGS.

- CONECTE EL TUBO TRAVESAÑO (4) A LAS PATAS CENTRAL Y DERECHA (2 Y 1) UTILIZANDO LOS PERNOS ALLEN (6).
- META EL ESTANTE DE ALAMBRE (5) EN LOS HOYOS.
- COLOQUE ESTANTE DE METAL (7) SOBRE LOS TUBOS INFERIORES DE LAS PATAS.

- ATTACHER LE TUBE TRAVERSE (4) AUX LES JAMBES CENTRALE ET DROITE (2 ET 1) UTILISANT LES BOULONS ALLEN (6).
- INSÉRER LE GRILLE (5) DANS LES TROUS.
- PLACER L'ÉTAGÈRE EN MÉTAL (7) SUR LES TUBES INFÉRIEURS DE JAMBES.



- 2.**
- ATTACH REAR FRAME (8) AND CROSSTUBE (4) TO CENTER AND RIGHT LEGS (2 AND 1) USING ALLEN BOLTS (6).
 - ATTACH REAR FRAME TO LEFT LEG (3) USING ALLEN BOLTS (6).

- CONECTE EL MARCO TRASERO (8) Y TUBO TRAVESAÑO (4) A LAS PATAS CENTRAL Y DERECHA (2 Y 1) USANDO PERNOS ALLEN (6).
- CONECTE EL MARCO TRASERO A LA PATA IZQUIERDA (3) USANDO PERNOS ALLEN (6).

- ATTACHER LE CADRE POSTÉRIEUR (8) ET TUBE TRAVERSE (4) AUX JAMBES CENTRALE ET DROITE (2 ET 1) EN UTILISANT DES BOULONS ALLEN (6).
- ATTACHER LE CADRE POSTÉRIEUR AU JAMBE GAUCHE (3) A L'AIDE DES BOULONS ALLEN (6).



- 3.**
- ATACH TOP (9) USING ALLEN BOLTS (10).
 - FIJE LA MESA (9) USANDO PERNOS ALLEN (10).
 - ATTACHER LE DESSUS (9) A L'AIDE DES BOULONS ALLEN (10).

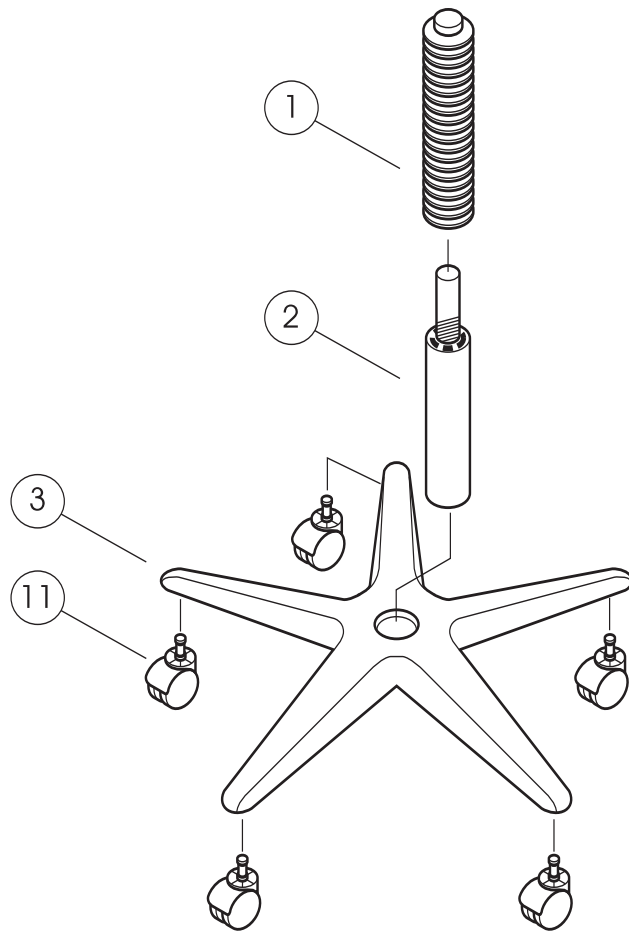

- 1.**
- PLACE BASE (3) FACE DOWN AND PUSH CASTERS (11) IN FIRMLY.
 - INSERT THREADED HEIGHT ADJUSTMENT POST (2) INTO BASE.
 - SLIDE BELLOWS (1) OVER POST AS ILLUSTRATED.
-
- COLOQUE LA BASE (3) HACIA ABAJO Y EMPUJE LAS RUEDAS FIRMEMENTE EN SU LUGAR (11).
 - INSÉRTE EL POSTE CON ROSCA PARA AJUSTE DE ALTURA (2) DENTRO DE LA BASE.
 - DESLICE LAS CUBIERTAS DE FUELLE (1) SOBRE EL POSTE COMO SE MUESTRA.
-
- PLACER LA BASE (3) LE DESSUS VERS LE BAS ET ENFONCER FERMEMENT LES ROULETTES (11).
 - INSÉRER LES MONTANTS À HAUTEUR RÉGLABLE ET À VIS (2) DANS LA BASE.
 - FAIRE GLISSER LES SOUFFLETS (1) SUR LES MONTANTS, COMME MONTRÉ.

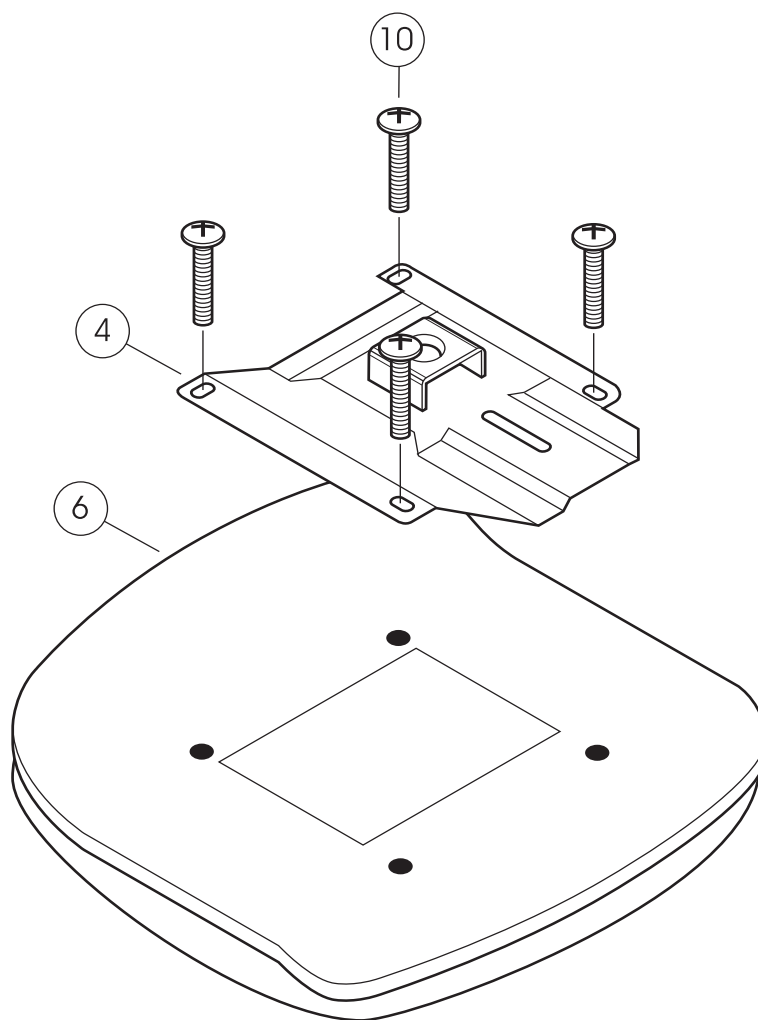

- 2.**
- PLACE SEAT (6) FACE DOWN.
 - ATTACH METAL PLATE (4) TO SEAT AS SHOWN USING PHILLIPS BOLTS (10).
 - COLOQUE EL ASIENTO (6) HACIA ABAJO.
 - FIJE LA PLACA DE METAL (4) AL ASIENTO COMO SE MUESTRA USANDO LOS TORNILLOS DE CRUZ (10).
 - PLACER LE SIEGE (6) LE DESSUS VERS LE BAS.
 - FIXER LA PLAQUE MÉTALLIQUE (4) SUR LE SIEGE, TEL QUE MONTRÉ, EN UTILISANT DES BOULONS PHILLIPS (10).

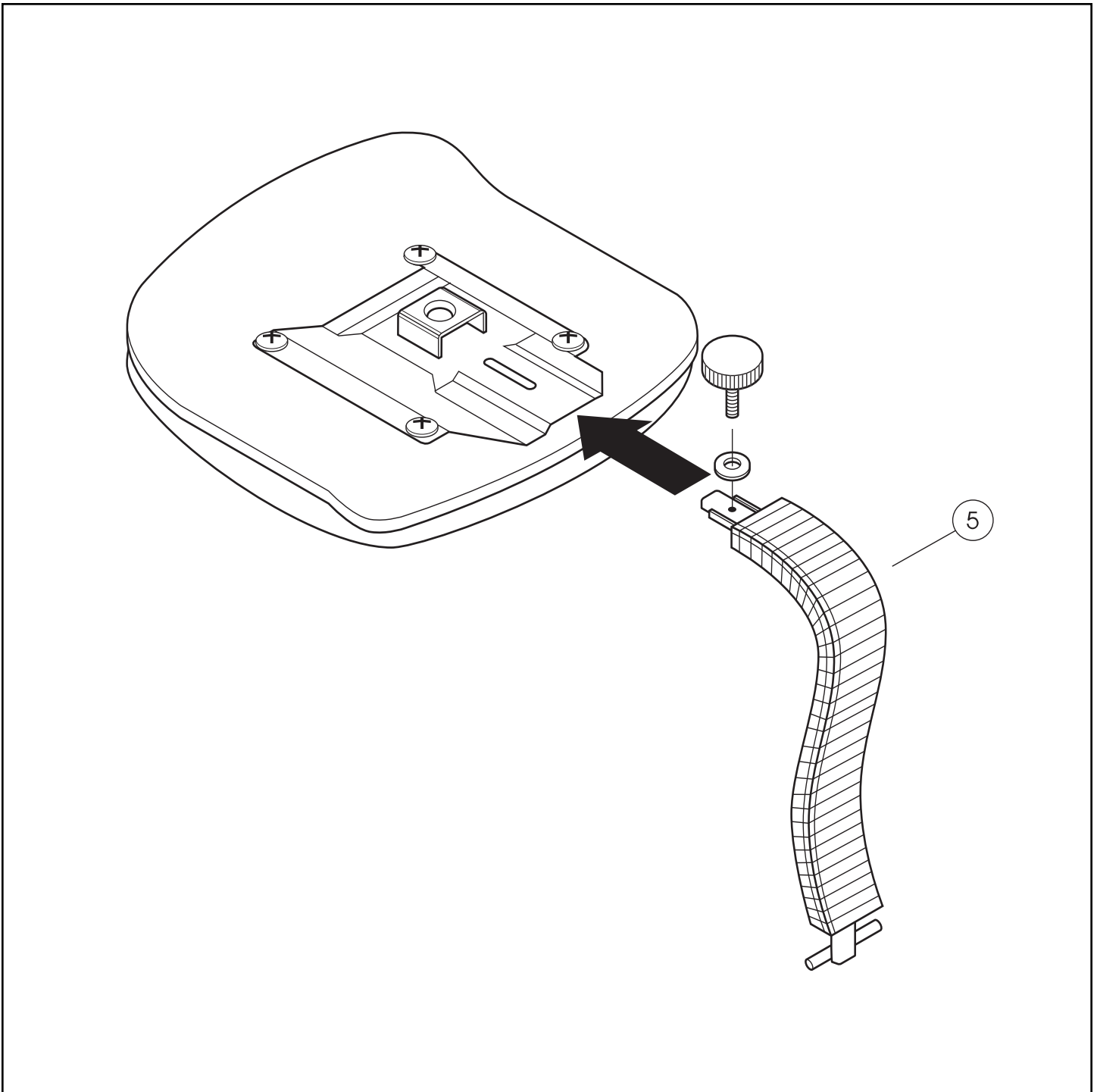

- 3.**
- UNSCREW KNOB ON BACKREST BAR (5) AND SLIDE BAR INTO GROOVE ON METAL PLATE.
 - SCREW KNOB BACK ON.
 - DESTORNILLE LA PERILLA SOBRE LA BARRA DE RESPALDO (5) Y DESLICE LA BARRA DENTRO DE LA RANURA EN LA PLACA DE METAL.
 - COLOQUE LA PERILLA DE RESPALDO DE NUEVO EN SU LUGAR.
 - DÉVISSER LA MANETTE DE LA BARRE DU DOSSIER (5) ET FAIRE GLISSER LA BARRE DANS LE CREUX DE LA PLAQUE MÉTALLIQUE.
 - REVISSER LA MANETTE.

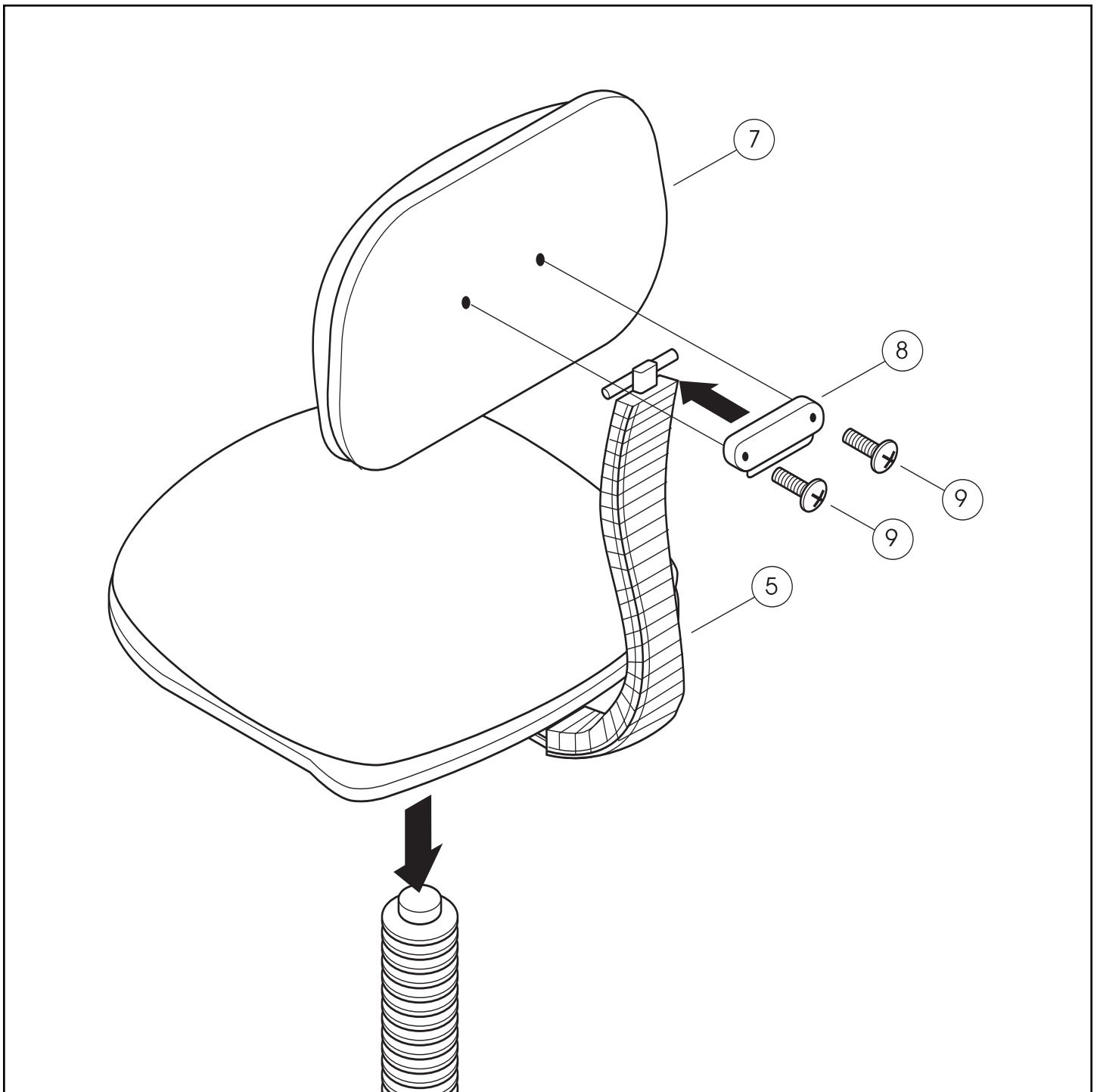

- 4.**
- PLACE THE COMPLETED SEAT ASSEMBLY ON TOP OF HEIGHT ADJUSTMENT POST AND SCREW ON.
 - ATTACH BACKREST ADJUSTMENT UNIT (8) TO BACKREST (7) USING PHILLIPS BOLTS (9).
 - SIT ON THE CHAIR AND BOUNCE UP AND DOWN ON THE SEAT A FEW TIMES TO TIGHTEN THE PRESSFIT POST INTO THE SEAT.
- COLOQUE EL ASIENTO COMPLETAMENTE ARMADO SOBRE EL POSTE DE AJUSTE DE ALTURA Y ATORNÍLELO.
 - COLOQUE Y FIJE LA UNIDAD DE AJUSTE DEL RESPALDO (8) AL RESPALDO (7) USANDO TORNILLOS DE CRUZ (9).
 - SIÉNTESE EN LA SILLA Y EMPUJE HACIA ABAJO VARIAS VECES PARA AJUSTAR Y FIJAR EL ASIENTO SOBRE EL POSTE.
- PLACER LE SIEGE TOTALEMENT ASSEMBLÉ EN HAUT DES MONTANTS À HAUTEUR RÉGLABLE ET VISSER.
 - FIXER L'ENSEMBLE DE RÉGLAGE DU DOSSIER (8) AU DOSSIER (7) EN UTILISANT DES VIS PHILLIPS (9).
 - S'ASSEOIR SUR LA CHAISE ET LA FAIRE REBONDIR DE HAUT EN BAS QUELQUES FOIS AFIN DE METTRE EN PLACE LE MONTANT D'AJUSTEMENT DANS LE SIÈGE.

LIMITED WARRANTY

Studio RTA (the "Company") warrants to the Original Purchaser that this product will be free from defects in its workmanship and materials, under normal residential use and service conditions, as described herein. "Defects" as used in this warranty, is defined as any imperfections which impair the use of the furniture or product. The Company will repair or replace, at its option, without charge to the original purchaser only, the defective products or parts for a period of Ten (10) years (or Thirty (30) days on closeouts and discounted products) from the date of purchase and while owned by the Original Purchaser. Replacement parts can only be supplied if parts are available. Items out of production may be unavailable. This warranty shall be effective for the applicable time period beginning from date of purchase as shown on your original sales receipt. The Company's obligation under this warranty is limited to repairing or replacing products or parts as provided herein. This product has been designed for and is intended for residential use only. This warranty is Original Purchaser's sole remedy for product defects, and this warranty does not extend to any product, or damage to any product, caused by or attributable to abuse or misuse, products used for commercial or rental purposes, use modification of, or attachments to the product, and products or parts not used, maintained, or installed in accordance with the company's installation, maintenance and/or applicable guidelines. The warranty extended hereunder is in lieu of any and all other warranties, express or implied, including without limitation any implied warranty of merchantability or of fitness for a particular purpose. The company will not be responsible for indirect, special, incidental or consequential damages. This warranty is limited to merchandise purchased in the United States. Some states do not allow the exclusion or limitation of incidental or consequential damages, so the above limitations or exclusions may not apply to you. This warranty gives you specific legal rights. You may also have other rights which may vary from state to state. The company will advise you of the procedure to follow in making warranty claims. Telephone Studio RTA at (562) 446-2255 to explain the defect and give your name, address, and telephone number. Please be prepared with the model number of the product, date and place of purchase. If you require any assistance with assembly or parts please visit our website: www.studiorta.com.

GARANTÍA LIMITADA

Studio RTA (la "Compañía") garantiza al Comprador Original que este producto estará libre de defectos tanto de fabricación como en los materiales, utilizado bajo el uso, servicio y condiciones normales residenciales, tal como se describe a continuación. La Compañía reparará o reemplazará, a nuestra opción, sin cargo alguno únicamente al Comprador Original, el producto o las partes defectuosas por un periodo de Diez (10) años (o Treinta (30) días si son productos de saldo y con descuento) desde la fecha de compra y mientras siga siendo propiedad del Comprador Original. Las partes de reemplazo únicamente podrán ser proporcionadas si se encuentran disponibles. Los artículos que estén descontinuados podrían no estar disponibles. "Defectos" como se utiliza en esta garantía, se define como cualquier imperfecciones que deterioren el uso de los muebles o del producto. Esta garantía será efectiva para el período de tiempo pertinente a partir de la fecha de compra que se muestra en el recibo de venta original. La obligación de la Compañía bajo esta garantía se limita a la reparación o el reemplazo de los productos o las partes como se describe aquí. Este producto ha sido diseñado para, y con el propósito de que sea para uso residencial únicamente. Esta garantía es el recurso exclusivo respecto a productos defectuosos para el Comprador Original, y esta garantía no se extiende a cualquier otro producto, o los daños a cualquier otro producto, causados por, o atribuibles al abuso o mal uso, productos utilizados para propósitos comerciales o de arrendamiento, modificación en el uso de, o anexos al producto, y productos o partes que no sean usadas, mantenidas en buenas condiciones, o instaladas de acuerdo con las directrices de instalación y mantenimiento de la compañía, y/o otras directrices pertinentes. Conforme a la presente extensión de esta garantía, en vez de cualquier y todas las otras garantías, expresas o implícitas, incluyendo sin limitación cualquier garantía tácita de comercialidad o capacidad para un propósito particular. La Compañía no será responsable de los daños indirectos, especiales, incidentales o consecuentes. Esta garantía es limitada a la mercancía comprada en los Estados Unidos. En algunos estados no se permite la exclusión o limitación de daños incidentales o consecuentes, por lo que las limitaciones o exclusiones anteriores podrían no ser aplicables para usted. Esta garantía le ofrece derechos legales específicos. Usted también podría tener otros derechos, los cuales podrían variar en cada estado. La Compañía le informará acerca del proceso a seguir para realizar los reclamos de esta garantía. Comuníquese con Studio RTA al (562) 446-2255 para explicar el defecto y proporcione su nombre, dirección y número telefónico. Por favor esté listo para proporcionar la información del número de modelo del producto, la fecha y el lugar de compra. Si necesita ayuda para ensamblar o con las partes, por favor visite nuestro sitio en Internet: www.studiorta.com.

GARANTIE LIMITÉE

Studio RTA (la «Compagnie») garantit à l'acheteur Original que ce produit sera exempt de tout défaut de fabrication et matériel s'il est utilisé à la maison et dans des conditions d'exploitation normales, tel que décrit à la présente. "Défauts" comme utilisé dans cette garantie, est défini en tant que toutes les imperfections qui altèrent l'utilisation des meubles ou du produit. La Compagnie réparera ou remplacera, à sa discrétion et sans frais pour l'acheteur Original seulement, le produit défectueux ou les pièces défectueuses pour une période de Dix (10) ans (ou trente (30) jours sur des produits liquidés ou offerts à prix réduits), à compter de la date d'achat et pendant que l'acheteur Original est propriétaire du produit. Les pièces de rechange ne pourront être fournies uniquement si elles sont disponibles. Les articles hors de production ne seront peut-être pas disponibles. Cette garantie sera en vigueur pour la période de temps applicable à compter de la date d'achat, comme l'illustre le reçu de vente original. En vertu de cette garantie, l'obligation de la compagnie se limite à réparer ou à remplacer les produits ou les pièces, comme le stipulent les présentes. Ce produit a été conçu pour un usage résidentiel et a pour but d'être utilisé uniquement ainsi. Cette garantie est le seul recours de l'acheteur Original lorsque le produit est défectueux, et cette garantie ne s'applique pas à tout produit ou dommages à tout produit, causés par ou attribuables à un usage abusif ou à un mésusage ou si les produits sont utilisés à des fins commerciales ou de location, si l'utilisation du produit est modifiée ou si les accessoires et les produits ou pièces du produit ne sont pas utilisés, entretenus ou installés conformément aux directives d'installation, d'entretien et/ou applicables. La garantie fournie à la présente remplace toutes autres garanties expresse ou implicites, y compris sans toutefois s'y limiter toute garantie implicite de commercialité ou de qualité pour un usage particulier. La compagnie n'est pas responsable des dommages indirects, spéciaux, imprévus ou consécutifs. Cette garantie est limitée aux marchandises achetées aux Etats-Unis. Certains états ou provinces interdisent l'exclusion ou la restriction des dommages imprévus ou consécutifs; ainsi, les limites ci-dessus ou les exclusions ne s'appliquent peut-être pas. Cette garantie vous donne des droits spécifiques. Vous pourriez avoir d'autres droits qui peuvent varier d'un état à l'autre ou d'une province à l'autre. La Compagnie vous indiquera comment présenter des réclamations de garantie. Communiquez avec Studio RTA au numéro (562) 446-2255 pour expliquer la défectuosité, et donnez vos nom, adresse et numéro de téléphone. N'oubliez pas de donner le numéro de modèle du produit, la date et le lieu d'achat. Si vous avez besoin d'aide pour assembler le produit ou obtenir des pièces, consultez notre site web à l'adresse www.studiorta.com.